

Руководство по эксплуатации (паспорт)

Агрегат доильный АДЭ-05

1. Общие указания

Уважаемый покупатель!

Требуйте от продавца заполнения гарантийного талона. Пожалуйста, прежде чем начать пользоваться агрегатом доильным, внимательно прочтите паспорт изделия.

Данное руководство (паспорт) поможет Вам научиться эффективно пользоваться агрегатом доильным.

При покупке проверьте комплектность, указанную в таблице 1, работоспособность путем пробного пуска, отсутствие наружных механических повреждений.

В связи с постоянным усовершенствованием изделия предприятие оставляет за собой право вносить отдельные изменения в конструкцию и внешний вид, не ухудшающие потребительских свойств товара.

Во многих изделиях производства ООО «УРАЛСПЕЦМАШ» применяются изобретения и полезные модели. Попытка копирования без согласования с владельцем является нарушением российского законодательства.

Контакты по обращениям:

Отдел сбыта: +7 351 217-06-17

Сервисный центр: +7 922 637-76-28

Нам очень важен Ваш звонок!

Почтовый адрес: РФ, 456313, Челябинская область, г. Миасс, Тургоякское шоссе, 9/17, а/я 686,

E-mail: sbit@fermer-usm.ru, tk@fermer-usm.ru



Интернет-магазин
«Фермер»



Купить запчасти
к АДЭ-05



Группа
ВК «Фермер»

2. Комплектность

Таблица 1

Гофроящик №1	Гофроящик №2
1. Установка вакуумная 2. Руководство по эксплуатации 3. Вакуумметр 4. Соединитель 5. Шланг магистральный 5 м 6. Предохранитель 8А Дополнительно для «Тандема»: Шланг магистральный 5 м, шланг 0,05 м, тройник и соединитель	1. Доильная аппаратура (согласно вложенному перечню комплектующих) 2. Комплект ершей для «Тандема»: гофроящик №2 - 2 шт.

Агрегат доильный (далее по тексту — изделие) предназначен для индивидуального машинного доения коров (коз) в личных подсобных и фермерских хозяйствах. Изделие климатического исполнения УХЛ-4, эксплуатируется под навесом или в помещении при температуре воздуха от +5°С до +35°С.

Режим работы изделия продолжительный, с перерывом на 3 минуты через каждые 6 минут работы (6 минут — средняя продолжительность дойки одной коровы).

3. Технические характеристики

Таблица 2

№ п/п	Характеристики	Ед. изм.	Модель
			АДЭ-05, АДЭ-05ЦР, АДЭ-05К, АДЭ-05С
1	Высота над уровнем моря, не более	м	1000
2	Напряжение в сети	В	220±10%
3	<i>Электродвигатель*</i>		
	- Тип		коллекторный
	- Марка		ДК105-370-8*
	Полезная мощность	кВт	0,37
	Потребляемая мощность	кВт	0,8
	- Скорость вращения	об/мин	8000
4	<i>Насос вакуумный</i>		
	- Тип		НВ-4
	- Производительность вакуумного насоса при рабочем вакуумметрическом давлении	м ³ /ч	4
5	<i>Доильная аппаратура</i>		
	- Тип		Двухтактный
	- Частота пульсаций	пульс/ мин	61±5
	- Ведро доильное	л	18-20

6	Рабочее вакуумметрическое давление	кгс/см ² кПа	0,49±0,01 48±1
7	Срок службы	лет	5
8	Масса без упаковки, не более	кг	17

* допускается замена указанного электродвигателя аналогами, идентичными по присоединительным и габаритным размерам, а также соответствующими по мощности и частоте вращения.

Обозначение:

АДЭ – агрегат доильный

05 – агрегат с коллекторным электродвигателем

Т – агрегат доильный тандем (одновременное доение двух животных)

С – доильная аппаратура с силиконовой сосковой резиной

ЦР – доильная аппаратура с цельной сосковой резиной

К – доильная аппаратура для коз

4. Требования безопасности

Необходимо соблюдать требования безопасности, в связи с наличием в изделии электрооборудования и вращающихся элементов. Несоблюдение требований может привести к выходу изделия из строя или несчастным случаям. Изделие не предназначено для использования лицами с пониженными физическими, психическими или умственными способностями.

4.1 Изделие сертифицировано на соответствие требованиям ТР ТС 010-2011, ТР ТС 004-2011, ТР ТС 020-2011.

4.2 Изделие относится к бытовым электроприборам, работающим под надзором.

4.3 Изделие конструктивно относится к приборам класса I (шнур питания имеет заземляющий провод, через который заземляется изделие). Розетка для подключения изделия должна иметь заземляющий контакт (ответственность в части установки розетки несет покупатель). Электромонтажные работы по подключению изделия к внутренним сетям необходимо выполнять с помощью квалифицированного электрика.

4.4 Немедленно отключите изделие от сети в случае перегрузки (резкое снижение оборотов электродвигателя) или при появлении запаха гари, дыма, а также при посторонних звуках, ударах, вибрации.

4.5 Не оставляйте изделие в сырых помещениях, оберегайте его от ударов.

4.6 Отсоедините вилку шнура изделия от розетки:

- при перерыве в работе;
- при переносе изделия с одного рабочего места на другое;
- перед чисткой и по окончании работ;
- при разборке-сборке изделия, обслуживании и ремонте.

4.7 Запрещается:

- эксплуатировать изделие без крышки;
- эксплуатировать неисправное изделие;
- одновременно прикасаться к корпусу включенного в электросеть изделия и устройствам, имеющим естественное заземление;

- включать изделие при повреждении выключателя и шнура питания (их следует заменить исправными, полученными от изготовителя или его представителя);
- производить обслуживание, ремонт, разборку и чистку изделия, включенного в электросеть;
- во избежание несчастных случаев и в целях пожарной безопасности оставлять без присмотра включенное изделие.
- во время работы изделия закрывать на корпусе вентиляционные отверстия.
- **прикасаться к нагретым частям изделия руками и другими частями тела во время работы и после окончания работы изделия** (в процессе работы происходит нагрев корпуса насоса и глушителя (рис. 1)).

5. Устройство изделия

Изделие состоит из вакуумной установки АДЭ-05 (рис. 1) и доильной аппаратуры (рис. 3).

Работа доильного агрегата в режиме доения основана на принципе отсоса молока доильным аппаратом из вымени коровы (козы) под действием вакуума, создаваемого вакуумным насосом. Молоко из доильного аппарата поступает в бидон по молокопроводу.

5.1 Устройство вакуумной установки АДЭ-05 показано на рис. 1.

Вакуумная установка предназначена для создания вакуума в доильной аппаратуре. Насос 3, непосредственно создающий вакуум, приводится в действие электродвигателем 4 через ременную передачу 14. На насос установлен глушитель 5 для снижения шума.

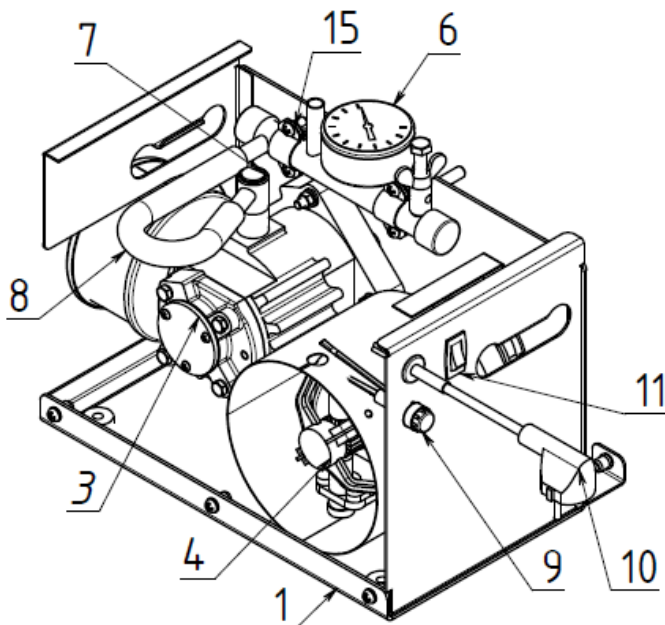



Рис.1. Общий вид установки вакуумной

- | | |
|------------------------------------|---|
| 1 – корпус | 9 – предохранитель |
| 2 – крышка | 10 – шнур с вилкой |
| 3 – насос | 11 – выключатель |
| 4 – электродвигатель | 12 – ремень |
| 5 – глушитель | 13 – шкивы (2 шт) |
| доильной аппаратуры | 14 – ножка (4 шт.) |
| 6 – вакуумрегулятор с вакуумметром | 15 – хомут крепления вакуумрегулятора (2 шт.) |
| 7 – штуцер для подсоединения | |
| 8 – шланг соединительный | |

Для регулирования и поддержания постоянного вакуумметрического давления в доильной аппаратуре имеется вакуумрегулятор с вакуумметром. Конструкция вакуумрегулятора показана на рис. 2. Вакуумрегулятор предназначен для предотвращения попадания молока в насос.

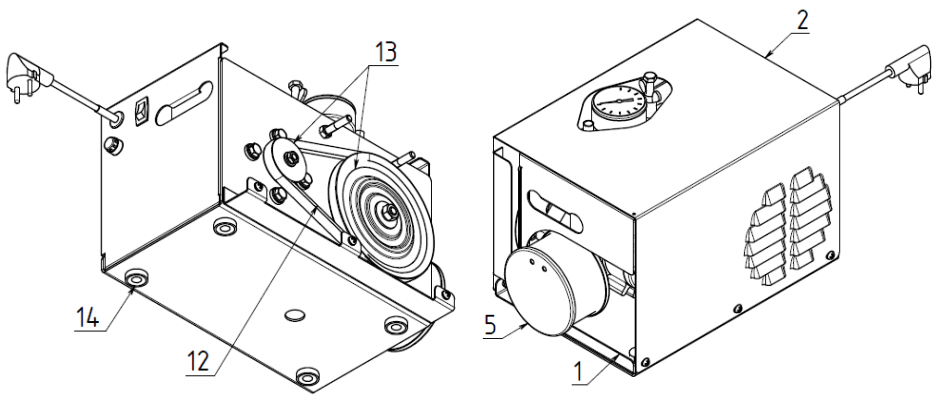
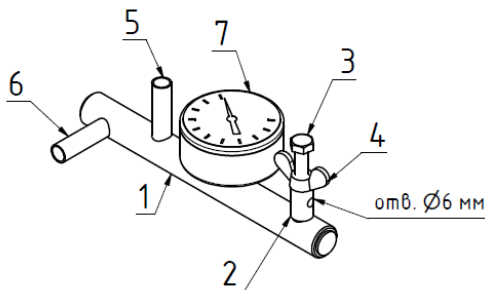

- | |
|---|
| 1 – патрубок вакуумрегулятора |
| 2 – жиклёр |
| 3 – регулировочный болт |
| 4 – гайка-«барашек» |
| 5 – штуцер магистрального шланга |
| 6 – штуцер соединительного шланга с насосом |
| 7 – вакуумметр |

Рис. 2. Вакуумрегулятор с вакуумметром

5.2 Доильная аппаратура предназначена для передачи вакуума к рабочим органам и сбора выдоенного молока в доильное ведро по системе шлангов. Доильная аппаратура и ее составные части показаны на рис. 3, 4 и 5. Наиболее ответственными составными частями являются коллектор и пульсатор.

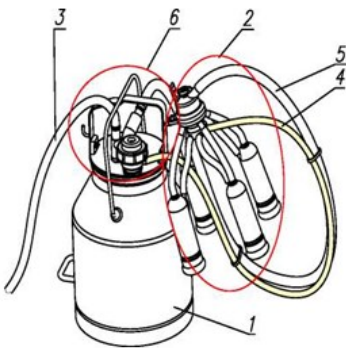

- 1 – ведро доильное
- 2 – подвесной узел
- 3 – шланг магистральный
- 4 – шланг переменного вакуума
- 5 – шланг молочный
- 6 – крышка ведра

Рис. 3. Аппаратура доильная

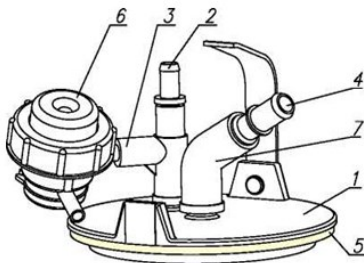

- 1 – крышка
- 2 – соединитель
- 3 – патрубок (тройник)
- 4 – вставка прозрачная
- 5 – прокладка
- 6 – пульсатор
- 7 – патрубок сливной

Рис. 4. Крышка ведра в сборе

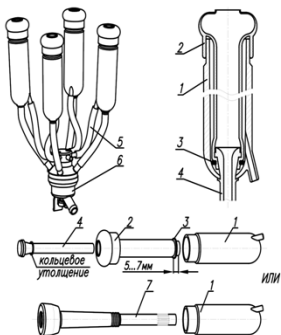

- 1 – стакан доильный
- 2 – резина сосковая
- 3 – кольцо алюминиевое
- 4 – патрубок молочный
- 5 – патрубок переменного вакуума
- 6 – коллектор
- 7 – резина сосковая (цельная)

Рис. 5. Собранный подвесной узел и порядок сборки стаканов

5.2.1 Коллектор предназначен для равномерного распределения вакуума по стаканам и передачи выдоенного молока к ведру через молочный шланг. Клапан 5 (рис. 6) обеспечивает автоматическое отключение доильных стаканов от доильного ведра при случайном спадании их с вымени. Этот же клапан используется как кран для отключения подвесного узла от вакуумной линии при снятии его с сосков вымени коровы. Различные положения клапана и шайбы коллектора представлены на рис. 7.

Для лучшего режима доения и лучшей эвакуации молока из коллектора на корпусе 6 под шайбой 7 (рис. 6) имеется канавка для прохода воздуха (необходимо прочищать канавку через 50-70 доек).



Рис. 6. Устройство коллектора

1 – винт М6х16 (2 шт.)
 2 – распределитель
 3 – корпус
 4 – прокладка

5 – клапан
 6 – корпус
 7 – шайба
 8 – шайба упорная

Рис. 7. Положения клапана и шайбы коллектора

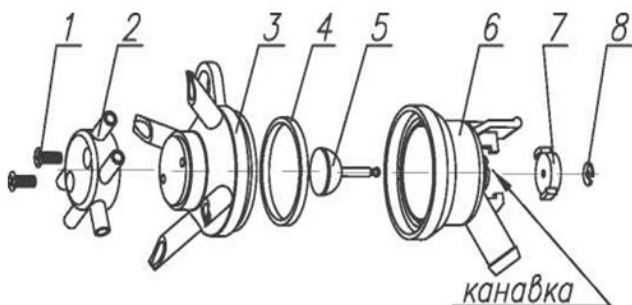
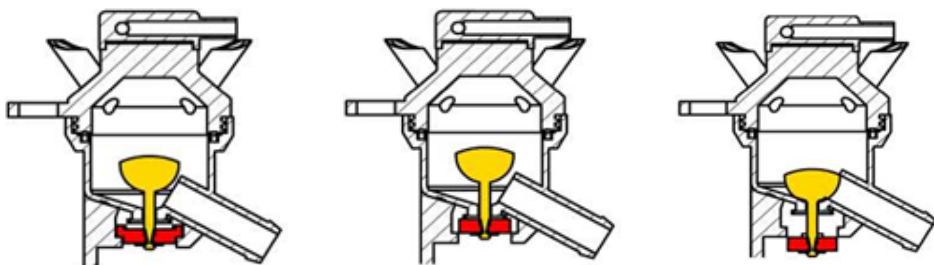

1. во время промывки (шайбу 7 утопить и повернуть до фиксации, клапан 5 открыт)

2. во время доения (шайбу 7 утопить, нажав пальцем, под действием вакуума шайба зафиксировается, клапан 5 открыт)

3. перед надеванием стаканов на вымя или при их снятии (шайбу 7 вытянуть, клапан 5 закрыт)

5.2.2 Пульсатор предназначен для преобразования постоянного вакуума в переменный с частотой 61 ± 5 пульсаций в минуту. Регулировка частоты производится на заводе-изготовителе. При транспортировке, эксплуатации или хранении частота пульсаций может сбиться и уйти за пределы рабочего диапазона. В этом случае регулировку можно произвести при помощи регулировочного винта 9 (рис. 8). При установке пульсатора на патрубок 3 (рис. 4) проследите, чтобы крышка пульсатора 10 (рис. 8) оказалась снизу.



Рис.8. Устройство пульсатора ПМ

1 – гайка
 2 – камера
 3 – мембрана
 4 – шайба
 5 – диффузор

6 – прокладка
 7 – клапан
 8 – корпус
 9 – винт регулировочный
 10 – крышка

5.3 Доильная аппаратура работает по двухтактному принципу. Каждая пульсация состоит из такта сосания и такта сжатия. Пульсатором в межстенной камере доильного стакана попеременно создаётся вакуумметрическое давление (такт сосания) или атмосферное (такт сжатия). Последовательное чередование тактов сосания и сжатия обеспечивает процесс доения.

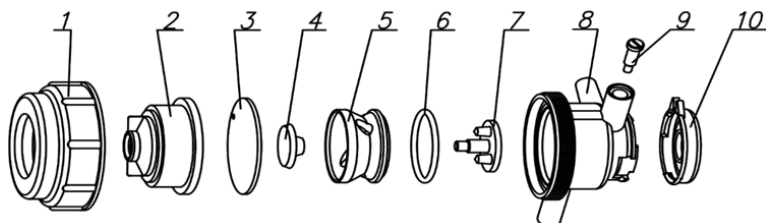
5.4 Схема электрическая принципиальная представлена на рис. 9. В конструкции изделия предусмотрена установка плавкого предохранителя 9 (рис. 1), обеспечивающего защиту электродвигателя от перегрузок и короткого замыкания.



Рис.9. Схема электрическая принципиальная

М – электродвигатель коллекторный
 ДК105-370-8
 С – конденсатор защиты от радиопомех
 Ф – фазный провод
 N – нулевой провод
 PE – нулевой защитный провод

XP – вилка розетка штепсельная двухполюсная с заземляющим контактом
 XS – розетка штепсельная двухполюсная с заземляющим контактом
 ПП – предохранитель плавкий
 QS – выключатель двухполюсный

6. Подготовка к работе

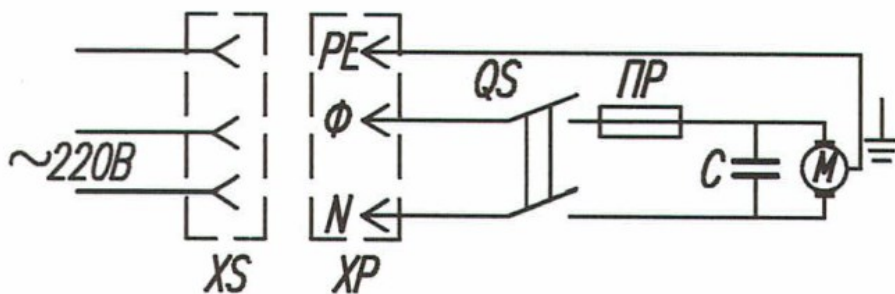
6.1 Соберите доильную аппаратуру согласно рис. 4, 5 и 6.

При сборке доильного стакана с отдельной сосковой резиной, показанного на рис. 5, соблюдайте следующую последовательность: наденьте кольцо 3 на нижний цилиндрический конец сосковой резины 2, так чтобы расстояние между кольцом и краем сосковой резины было 5...7 мм.

Вставьте молочный патрубок 4 тонким концом в сосковую резину 2 и тяните до тех пор, пока кольцевое утолщение на другом конце молочного патрубка не задержится кольцом, надетым на сосковую резину. Прилагая усилие, вытяните кольцевое утолщение из сосковой резины через кольцо. Далее, сосковую резину, соединенную с патрубком молочным или сосковую резину 7 (цельную), вставьте в стакан 1 и патрубок пропустите через нижнее отверстие корпуса стакана. Головку сосковой резины наденьте на верхний край корпуса стакана, не допуская перекоса. Прилагая

усилие, вытяните кольцевое утолщение молочного патрубка из стакана (или кольцевой паз цельной сосковой резины). Сосковая резина, находящаяся в стакане, при этом натягивается. По окончании сборки на боковой патрубок корпуса стакана наденьте патрубок переменного вакуума 5. Второй конец патрубка наденьте на распределитель коллектора 6. Молочный патрубок подсоедините к корпусу коллектора 6. Повторите пункт 6.1 для сборки всех стаканов.

6.2 Вставьте прозрачную вставку 4 в сливной патрубок 7 (рис. 4), последний наденьте на центральный отвод крышки доильного ведра. В патрубок 3 вставьте вертикально соединитель 2, в боковой отвод пульсатор 6.

При установке проследите, чтобы крышка пульсатора 10 (рис. 8) оказалась снизу. Патрубок с пульсатором наденьте на отвод крышки.

Подсоедините один конец шланга переменного вакуума 4 (рис. 3) к корпусу пульсатора, второй к распределителю коллектора 2 (рис. 6). К корпусу коллектора 6 (рис. 6) подсоедините молочный шланг 5 (рис. 3), второй конец шланга оденьте на прозрачную вставку 4 (рис. 4). Для облегчения сборки концы шлангов смочите в воде.

6.3 Соедините собранную доильную аппаратуру с вакуумной установкой для чего наденьте шланг магистральный на штуцер вакуумрегулятора 6 (рис. 1), второй конец шланга подсоедините к соединителю 2 (рис. 4) на крышке доильного ведра.

6.3.1 Соединение «Тандема» выполните согласно приложению 1.

6.4 **Внимание! на вакуумной установке АДЭ-05 устанавливается насос сухого типа. Доливка масла категорически запрещена.**

6.5 **Исключите попадание молока в насос. Попадание молока в насос приводит к поломке изделия (не гарантийный случай).**

6.6 Подключите вакуумную установку к электрической сети (вставьте вилку шнура в розетку). Нажав на клавишу выключателя со стороны «I», запустите изделие.

6.7 Зафиксируйте клапан коллектора 5 (рис. 6) в положении 3 (рис. 7)

6.8 Поворотом регулировочного болта 4 (рис. 2) доведите вакуумметрическое давление в системе агрегата доильного до $0,49 \pm 0,01$ кгс/см² и зафиксируйте гайкой «барашек».

Внимание! Превышение вакуумметрического давления приведёт к набуханию нижней части соска и как следствие – к остановке дойки.

6.8 Убедитесь в отсутствии посторонних подсосов. Подсос воздуха должен быть только через отверстие Ø6 вакуумрегулятора (рис. 2). В таком положении пульсатор 6 (рис. 5) должен начать работу (четко слышные щелчки с частотой пульсаций 61 ± 5 пульс/мин).

Регулировка пульсатора выполняется винтом 9 (рис. 8).

6.9 Убедитесь в наличии пульсаций сосковой резины, для чего возьмите подвесную часть доильного аппарата, как показано на рис. 10 (доильные стаканы свисают).

Клапан коллектора переместить в положение 1 (рис. 8). Каждый доильный стакан по очереди поставьте в вертикальное положение (головкой вверх) и, вставив в него большой палец руки, убедитесь в наличии пульсаций сосковой резины.



Рис.10. Проверка пульсаций сосковой резины

6.10 Выключите вакуумную установку, нажав на клавишу выключателя со стороны «О». Повесьте доильную аппаратуру на крючок крышки ведра.

Агрегат доильный готов к работе.

7. Порядок работы

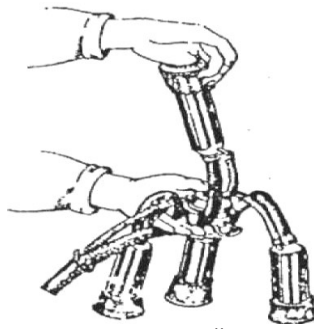
Внимание! *Перед переходом на машинное доение следует приучить корову к внешнему виду изделия и шуму, создаваемое изделием, для чего в течение 1-2 дней корову следует доить вручную при работающем рядом изделии.*

В первое время при доении изделием может наблюдаться снижение надоя. Эффективность работы изделия в большей степени зависит от правильной эксплуатации.

7.1 Не более чем за минуту до надевания доильных стаканов, вымя обмойте чистой теплой водой (40...45°C) из разбрызгивателя или ведра и вытрите чистым теплым полотенцем, протрите соски вымени и, одновременно охватывая их руками, подтолкните их снизу вверх для усиления рефлекса молокоотдачи. Если рефлекс молокоотдачи не наступил после обмывания и вытирания вымени, то дополнительно сделайте массаж.

В холодное время года доильные стаканы перед надеванием на соски прогрейте горячей водой.

Перед тем, как надеть доильные стаканы, из каждого соска сдоите несколько струек молока в специальную кружку с ситечком или темной тканью (в комплекте не прикладывается). Это позволяет обнаружить заболевание коровы маститом (наличие хлопьев). Нельзя сдаивать первые струйки на пол. Продолжительность подготовки к надеванию на соски вымени к дойке не менее 40 и не более 60 секунд. Время, затраченное на подготовку, окупится за счет сокращения времени доения и увеличения продуктивности животного.

7.2 Запустите изделие, нажав на клавишу выключателя со стороны «I».

7.3 Наденьте подвесную часть доильной аппаратуры на вымя коровы в следующем порядке:

- возьмите коллектор (клапаном вниз) одной рукой так, чтобы стаканы свободно свисали (рис. 11);



Рис.11. Подготовка аппарата

- откройте клапан, прижав пальцем шайбу 7 (рис. 7) к корпусу коллектора (положение 2 рис. 8);
- возьмите стакан свободной рукой и установите его вертикально головкой вверх, молочная трубка сосковой резины должна быть при этом перегнута (рис. 12);
- быстрыми движениями, выпрямляя трубку, установите поочередно стаканы подвешенного узла на соски вымени;
- слегка приподняв коллектор вверх, тем самым прижимая стаканы, надежно зафиксируйте их на сосках вымени.



Рис. 12. Установка подвешенного узла

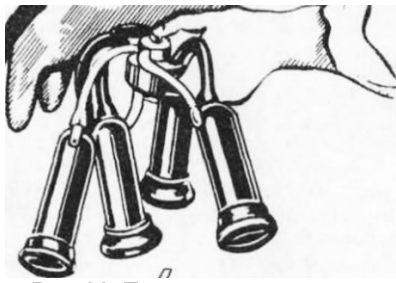

Рис.13. Машинное додаивание

8. Техническое обслуживание

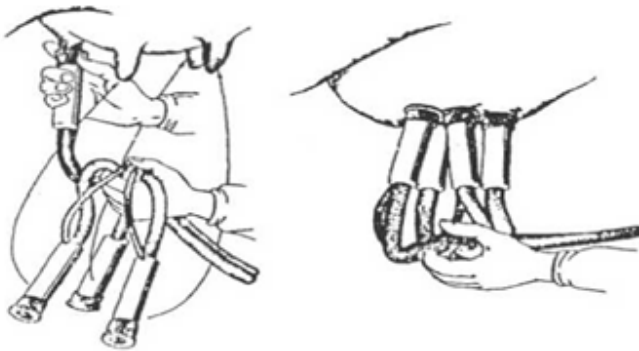
Техническое обслуживание необходимо проводить при отключенном от сети изделии.

Для получения доброкачественного и стойкого к хранению молока, доильная аппаратура должна подвергаться санитарной обработке сразу же после дойки.

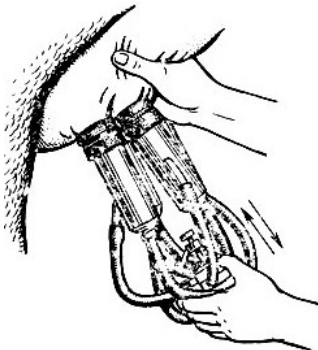
Санитарная обработка молочного оборудования выполняется путем последовательного проведения следующих операций:

- налейте в пластмассовое ведро 5-6 л теплой воды ($30\pm 5^\circ\text{C}$) и поместите в ведро доильные стаканы;

- легким нажатием с поворотом на 90° зафиксируйте клапан коллектора в положение промывки 1 (рис. 8);

- включите вакуумную установку и через 2-3 мин (после перетекания теплой воды из ведра в бидон) налейте в ведро 8-10 л горячего ($60\pm 5^\circ\text{C}$) раствора моюще-дезинфицирующего средства для удаления белково-жировой пленки, уничтожения патогенной микрофлоры и снижения бактериальной загрязненности. С целью более качественной обработки пропустите раствор через доильную аппаратуру дважды;

- в заключении, в ведро налейте 5-6 литров теплой воды 5-6, для удаления остатков моюще-дезинфицирующего раствора.

Простейшей формой моюще-дезинфицирующего средства является гипохлорит натрия, выпускаемый отечественной промышленностью. Для приготовления рабочего раствора необходимо на 10 л воды добавить 50 мл гипохлорита натрия и 20 г метасиликата натрия (для санитарной обработки оборудования, изготовленного из алюминия).

8.1 Ежедневная проверка: при подготовке к дойке проверьте агрегат доильный. Неустойчивый и недостаточный вакуум, меняющаяся и неправильная частота пульсаций, закупорка вакуумных магистралей, подсос воздуха, износы деталей - все это снижает эффективность применения агрегата доильного.

Регулярно проверяйте состояние ремня. Его натяжение производится путём перемещения насоса по пазам. Для проверки натяжения ремня приложите линейку (типа школьной, $L=200$ мм) для того, чтобы «запомнить» положение ремня. Оттяните ремень безменом (рис. 14) до отклонения стрелки безмена на 10 кг. При этом зазор между приложенной линейкой, которая зафиксировала положение ремня и ремнем, оттянутым с помощью безмена должен быть 22-24 мм.



Рис.14. Проверка натяжения ремня

8.2 Периодически (через 300 доек), а также в случае попадания молока в насос (в результате опрокидывания бидона при работающем агрегате или переполнении бидона молоком) проводите техническое обслуживание глушителя и насоса:

- отключите изделие и снимите верхнюю крышку;
- разберите и промойте глушитель согласно п. 8.2.1 и насос (без разборки).

8.2.1 Разборку глушителя производите в следующей последовательности:

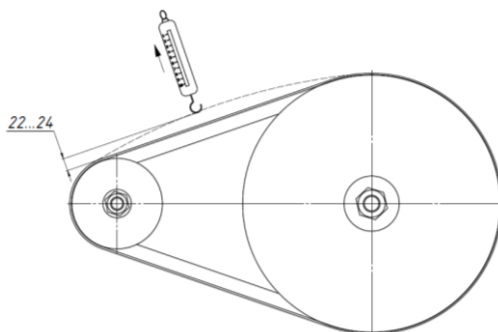
- ослабьте контргайку (глушитель-насос) поз.6;
- выверните глушитель из насоса;
- открутите гайку глушителя поз. 5 (рис. 15)
- разберите глушитель;
- промойте в керосине и продуйте все отверстия в глушителе;
- высушите и произведите сборку в обратной последовательности в соответствии с рис. 15 (два отверстия выпускных вверх), гайку глушителя 5 затянуть до срабатывания уплотнителя поз.7.

8.3 Все работы, связанные с техническим обслуживанием, проверкой и ремонтом изделия, могут быть произведены предприятием-изготовителем или его представителем.



Рис. 15 Устройство глушителя

- 1 – крышка передняя с трубкой
- 2 – корпус глушителя
- 3 – крышка задняя
- 4 – прокладка глушителя
- 5 – гайка глушителя
- 6 – контргайка
- 7 – уплотнитель глушителя (2 шт.)
- 8 – шайба глушителя

9. Профилактический осмотр

Проводится один раз в месяц:

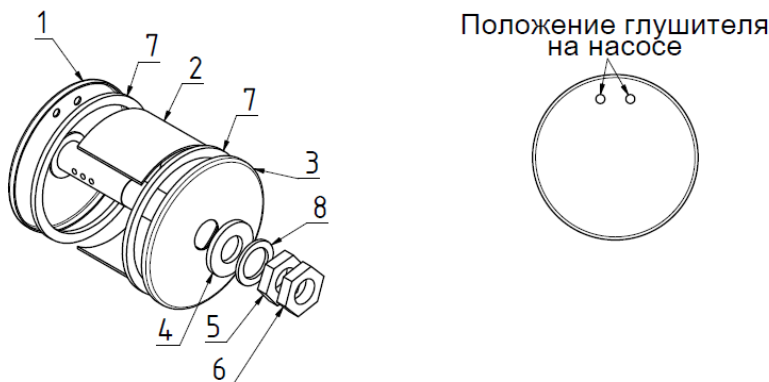
- очистите от пыли и грязи всю вакуумную установку (загрязнение рёбер корпуса вакуумного насоса приведет к перегреву насоса);
- разберите и очистите от пыли жиклёр 2 вакуумрегулятора (рис. 2);
- произведите полную разборку доильной аппаратуры и тщательно промойте моющим раствором с использованием щетки и прилагающихся ершей.

10. Правила транспортирования, хранения и утилизации

10.1 Транспортирование и хранение изделия должно производиться с применением следующих требований:

- а) при транспортировании и хранении не допускать воздействия механических ударов и воздействия влаги;
- б) изделие должно храниться в закрытых помещениях при температуре окружающей среды в пределах от -30°C до $+40^{\circ}\text{C}$;
- в) в местах хранения не должно быть паров кислот, щелочей и других веществ, вредно действующих на изделие.

10.2 При хранении более 3-х месяцев следует разобрать доильную аппаратуру, резиновые детали перед укладкой вымыть, обезжирить и высушить.

10.3 Независимо от срока службы изделие не представляет экологической опасности для жизни и здоровья людей и окружающей среды, поэтому особых мер по утилизации не требуется.

11. Характерные неисправности и методы их устранения

Таблица 3

Виды неисправностей	Вероятные причины	Способ устранения
Изделие не работает	Перегорел предохранитель	Заменить предохранитель
	Неисправен шнур электропитания	Заменить шнур электропитания, полученный от изготовителя или его представителя
	Неисправен выключатель	Заменить выключатель, полученный от изготовителя или его представителя
	Нет контакта в цепи	Проверить разъемы и при необходимости зачистить контакты
	Неисправен электродвигатель	Заменить электродвигатель, полученный от изготовителя или его представителя
	Неисправен насос	Заменить насос, полученный от изготовителя или его представителя
	Попадание молока в систему разряжения установки	ВНИМАНИЕ! Данная неисправность не является гарантийным случаем. Устраняется специалистом сервисного центра, либо специалистом завода изготовителя.
Вакуумметрическое давление в системе ниже $0,49 \text{ кгс/см}^2$	Подсос воздуха	Проверить все соединения
	Порваны резиновые шланги, сосковая резина	Заменить шланги, заменить сосковую резину
	Вышел из строя вакуумметр	Заменить вакуумметр, отрегулировать вакуумный режим
	Шланги в местах присоединения допускают подсос воздуха.	Обрезать затвердевший участок шланга на длине 20-30 мм, конец шланга установить на место

Пульсатор не работает или работает с перебоями	В пульсатор попала грязь, износ деталей	Разобрать, промыть все детали, обращая внимание на чистоту перепускных отверстий, заменить изношенные мембрану и другие детали.
Доильная аппаратура доит медленно	Засорилась канавка на нижнем торце коллектора	Очистить канавку на нижнем торце коллектора
Стук в насосе	Износ подшипников	Заменить насос, полученный от изготовителя или его представителя

12. Гарантии изготовителя

12.1 Изготовитель гарантирует исправную работу изделия при соблюдении правил хранения, установки и эксплуатации, указанных в настоящем Руководстве по эксплуатации (паспорте).

12.2 Гарантийный срок на изделие установлен изготовителем и составляет 12 месяцев со дня продажи товара потребителю. При отсутствии даты продажи гарантийный срок исчисляется от даты выпуска изделия.

12.3 Изготовитель обязуется в течение гарантийного срока эксплуатации произвести бесплатный ремонт при выполнении следующих условий:

- эксплуатация изделия производилась в точном соответствии с паспортом изделия, иначе ремонт осуществляется за счет покупателя;
- положительное решение экспертизы, проведенной комиссией специалистов отдела технического контроля ООО «УРАЛСПЕЦМАШ» в течение 5 рабочих дней после поступления изделия;
- изделие поступило в чистом виде, без механических повреждений в полной комплектации;

- руководство по эксплуатации с необходимыми отметками;
- заявление от потребителя с указанием причин выхода из строя;
- технически обоснованный акт от торгующей организации.

12.4 Гарантия изготовителя не распространяется на следующие случаи:

- при возникновении дефекта в результате умышленных или ошибочных действий потребителя;
- при поломке, вызванной попаданием молока в вакуум регулятор и насос;
- при поломке или порче изделия вследствие стихийного бедствия;
- при повреждениях, вызванных попаданием внутрь изделия посторонних веществ, предметов, жидкостей;
- при не предусмотренной инструкцией по эксплуатации разборке изделия, изменении конструкции и других вмешательствах;
- при естественном износе комплектующих, имеющих ограниченный срок службы (ремень, резинотехнические детали);
- если неисправность вызвана прямым или косвенным действием механических сил, химического, термического или физического воздействия.

13. Информация о сроках возврата

При получении товара Покупатель обязан проверить соответствие полученного товара заказанному, а также произвести внешний осмотр товара на предмет выявления механических повреждений и других видимых дефектов. Претензии к количеству, комплектности товара и внешним дефектам, заявленные после передачи товара Покупателю, удовлетворению не подлежат.

Информация для физических лиц: Покупатель вправе отказаться от товара, приобретенного дистанционно, в любое время до его передачи, а после передачи – в течение 7 дней.

При обнаружении следов эксплуатации товара Продавец оставляет за собой право отказать в приеме товара.

В случае отказа от товара надлежащего качества, уплаченная им сумма, за исключением расходов, связанных с возвратом товара, подлежит возврату покупателю на основании его письменного заявления, не позднее чем через 10 дней с даты получения Продавцом такого требования и возврата товара.

Возврат товара и претензии к товару принимаются только в случае, если сохранены его товарный вид, потребительские свойства, а также документ, подтверждающий факт и условия покупки и оплаты указанного товара.

Приложение 1

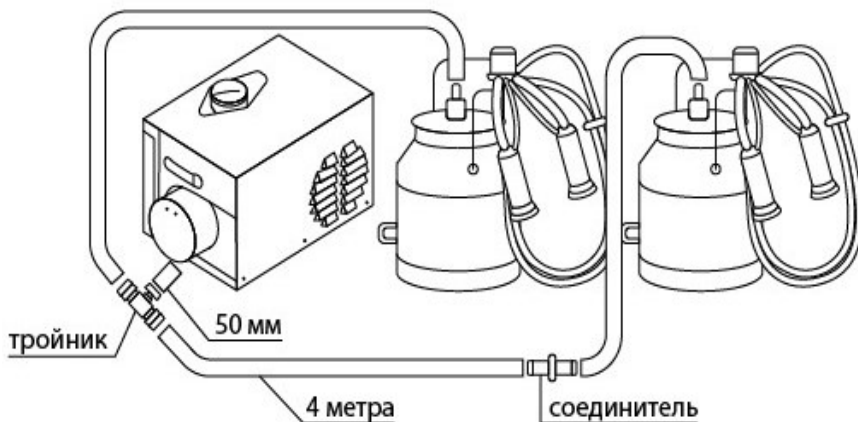

**Схема соединения доильных аппаратов
к доильному агрегату «Тандем»**

14. Свидетельство о приёмке

Агрегат доильный АДЭ-05 изготовлен, испытан и признан годным к эксплуатации.

Заводской номер _____

Дата выпуска _____ 20 ____ г.

Штамп ОТК